



ОРОСИТЕЛЬ СПРИНКЛЕРНЫЙ водяной, 74°C, 100°C

быстрого реагирования

TY7226 (ESFR-17) – с плоской розеткой, 3/4" NPT, K-242

TY7126 (ESFR-17) – с вогнутой розеткой, 3/4" NPT, K-242

TY9226 (ESFR-25) – с плоской розеткой, 1" ISO, K-363

SPRINKLER MODEL TY7226/7126 (ESFR-17), TY9226 (ESFR-25)

ОБЩЕЕ ОПИСАНИЕ

Спринклерные оросители типа ESFR-17 и ESFR-25 – быстродействующие оросители для раннего подавления огня, имеющие номинальный К-фактор 242 (16,8) и 363 (25,2) соответственно и работающие в режиме подавления пожара. Их наиболее выгодно применять в качестве средства защиты высокостеллажных складов без применения внутрестеллажных оросителей.

Тип ESFR-17 с плоской розеткой показан на рис. 1 и схеме А.

Тип ESFR-17 с вогнутой розеткой показан на рис. 2 и схеме В.

Тип ESFR-25 с плоской розеткой показан на рис. 3 и схеме С.

СЕРТИФИКАЦИЯ

Сертифицированы ВНИИПО МЧС России.

Кроме того, тип ESFR-17 – клейма FM, UL; тип ESFR-25 – клейма FM, UL, VdS.

Сертификат соответствия техническому регламенту о требованиях пожарной безопасности:

№ С-GB.ПБ97.В.01006 (срок действия: с 25.04.2018 по 16.04.2023)

№ С-US.ПБ97.В.01000 (срок действия: с 17.04.2018 по 16.04.2023)

ТЕХНИЧЕСКИЕ ХАРАКТЕРИСТИКИ

Максимальное рабочее давление: 175 psi (12,1 бар).

Присоединительная трубная резьба:

ESFR-17 – 3/4" NPT, ESFR-25 – 1" ISO.

Коэффициент производительности

K-16,8 галлона в минуту/psi 1/2 (241,9 литра в минуту/бар 1/2);

K-25,2 галлона в минуту/psi 1/2 (363 литра в минуту/бар 1/2)

Температура срабатывания: 74°C (165°F) или 100°C (212°F)

Исполнение: латунь

ПРИНЦИП ДЕЙСТВИЯ

Легкоплавкий замок состоит из двух половинок, соединенных вместе тонким слоем припоя. При достижении температуры срабатывания припой плавится и связанные половинки отделяются друг от друга, таким образом срабатывает спринклер и течет вода.

Физические характеристики

| | |
|--------------------------------|-----------------------------------|
| Корпус | латунь |
| Розетка | бронза |
| Затяжной винт | нержавеющая сталь |
| Крюк | monel |
| Распорка | monel |
| Легкоплавкий замок | припой, никель |
| Кнопка | латунь |
| Изолирующая пружинная пластина | Сплав бериллия с никелем /тефлон* |
| Выталкивающая пружина сжатия | inconel |

* Зарегистрированная торговая марка DuPont.

При проектировании системы следует пользоваться согласованной в Академии ГПС МЧС России методикой проектирования для оросителей ESFR-17 и ESFR-25.

ПРОЕКТИРОВАНИЕ СИСТЕМЫ

Проектирование по UL: оросители модели ESFR-25 включены в перечень Underwrites Laboratories (UL) для специального применения в помещениях с максимальной высотой складирования 13,1 м и с максимальной высотой потолка 14,6 м без использования межстеллажных оросителей. Проектные параметры указаны в Перечне специального применения UL.

Оросители ЕСФР присутствуют в Установках АПТ при различных стандартах.

Рекомендации по проектированию установок пожаротушения с применением оросителей водяных специальных "ESFR" позволяют разрабатывать проект с учетом зарубежных требований, в т.ч. FM, UL и NFPA.

Применительно к российским требованиям, изделие поставляется как быстродействующий спринклер с высоко расходной характеристикой и может входить в состав АПТ для защиты всех Групп помещений /с 1 по 7/, при соблюдении требований "Норм и правил проектирования автоматических установок пожаротушения".

Оросители используются как для складских Установок, так и для общего использования.

МОНТАЖ

Внимание!

Повреждения легкоплавкого замка во время монтажа можно избежать, только если регулировать его по направляющим к рамке (т. е. не прикладывать давление к легкоплавкому замку) и если использовать соответствующий спринклерный ключ. Поврежденные спринклеры необходимо заменить.

Для герметичной установки спринклеров с резьбой 3/4" их нужно затягивать с усилием от 10 до 20 ft. lbs (от 13,4 до 26,8 Н·м). Большее усилие может вызвать деформацию входного отверстия спринклера и утечку воды или повредить сам спринклер.

- 1 - Корпус
- 2 - Розетка
- 3 - Затяжной винт
- 4 - Крюк
- 5 - Распорка
- 6 - Легкоплавкий замок
- 7 - Кнопка
- 8 - Изолирующая пружинная пластина
- 9 - Выталкивающая пружина



Схема А
Быстродействующий спринклерный ороситель
для раннего подавления огня ESFR-17 с плоской розеткой



- 1 - Корпус
- 2 - Розетка
- 3 - Затяжной винт
- 4 - Крюк
- 5 - Распорка
- 6 - Легкоплавкий замок
- 7 - Кнопка
- 8 - Изолир. пружинная пластина
- 9 - Выталкивающая пружина
- 10 - Гайка розетки

Схема В
Быстродействующий спринклерный ороситель
для раннего подавления огня ESFR-17 с вогнутой розеткой

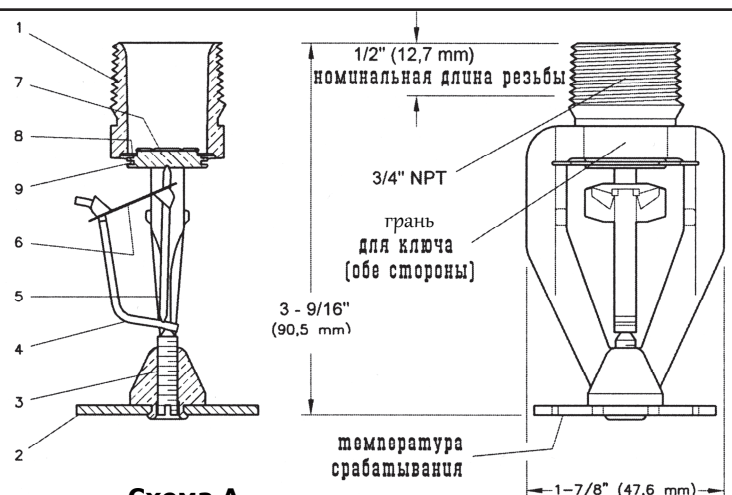
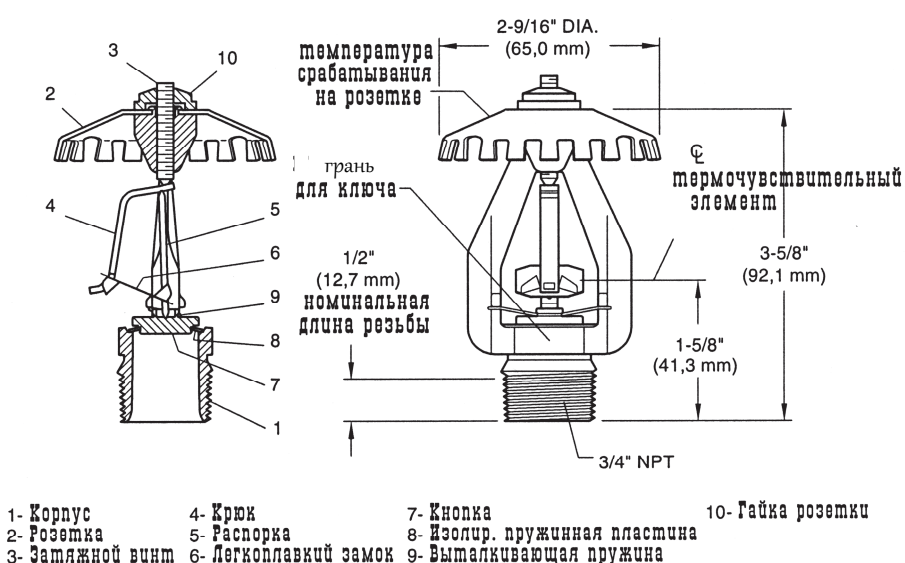
- 1 - Корпус
- 2 - Розетка
- 3 - Затяжной винт
- 4 - Крюк
- 5 - Распорка
- 6 - Легкоплавкий замок
- 7 - Кнопка
- 8 - Изолирующая пружинная пластина
- 9 - Выталкивающая пружина



Схема С
Быстродействующий спринклерный ороситель
для раннего подавления огня ESFR-25 с плоской розеткой



Оросители ESFR-17 с плоской розеткой должны монтироваться розеткой вниз. **Оросители ESFR-17 с вогнутой розеткой** должны монтироваться розеткой вверх.

Для герметичной установки спринклеров с резьбой 1" их нужно затягивать с усилием от 20 до 30 ft. lbs (от 26,8 до 40,2 Н·м). Большее усилие может вызвать деформацию входного отверстия спринклера и утечку воды или повредить сам спринклер. Спринклерные **оросители типа ESFR-25 с плоской розеткой** должны монтироваться розеткой вниз.

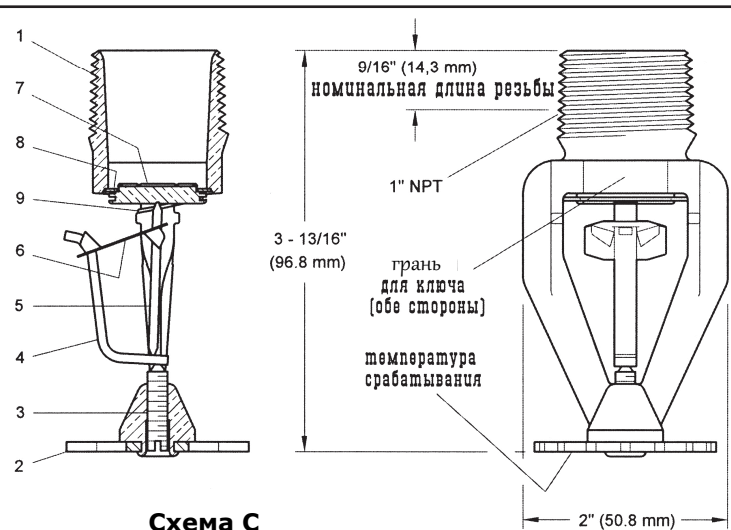
Внимание!

Повреждения легкоплавкого замка во время монтажа можно избежать, только если регулировать его по направляющим к рамке (т.е. не прикладывать давление к легкоплавкому замку) и при использовании соответствующего спринклерного ключа (см. рис. 4 и 5). Поврежденные спринклеры необходимо заменить.

Общие правила монтажа для оросителей типа ESFR

Шаг 1. С помощью уплотнителя для трубной резьбы (например – Loctite 55) вручную винтите спринклер в муфту. Не прикладывайте давление к легкоплавкому замку и регулируйте положение спринклеров ESFR только по направляющим к рамке.

Шаг 2. Ключом затяните спринклер ESFR-17/25, используйте только спринклерные ключи типа W-Туре 1 для ESFR-25 (см. рис. 4) и ключ типа W-Туре 21 для ESFR-17 (см. рис. 5). Плотнo (целиком) прикладывайте ключ к плоскостям для ключа на спринклере.

Шаг 3. После монтажа проверьте легкоплавкий замок каждого спринклера модели ESFR на повреждение. Обязательно удостоверьтесь, что легкоплавкий замок и крюк расположены в соответствии с рис. 1 и легкоплавкий замок не погнут, не имеет вмятин и каким-либо способом не вышел из своего нормального положения. Поврежденные спринклеры необходимо заменить.

ЭКСПЛУАТАЦИЯ И ТЕХНИЧЕСКОЕ ОБСЛУЖИВАНИЕ

Оросители ESFR должны обслуживаться согласно следующим инструкциям:

Оросители, протекающие или имеющие видимые проявления коррозии, подлежат обязательной замене. Автоматические спринклеры не должны храниться в условиях, где температура может превысить 38°C/100°F. Недопустимо окрашивать, металлизировать, покрывать и каким бы то ни было образом модифицировать спринклеры. Модифицированные спринклеры должны быть заменены. Необходимо соблюдать осторожность до, во время и после проведения монтажа во избежание повреждений. Спринклеры, поврежденные в результате падения, удара, перетягивания ключом, выскальзывания или любым другим образом необходимо заменить. Владелец несет ответственность за инспектирование, проверку и техническое обслуживание противопожарной системы и ее элементов в соответствии с данным документом и любых других органов, имеющих соответствующие полномочия. Для разрешения всех возникающих вопросов следует обращаться к подрядчику, установившему оборудование, или к изготовителю данного оборудования.

Внимание!

Перед закрытием контрольно-сигнального узла противопожарной системы (для проведения работ по техобслуживанию) сначала необходимо получить от соответствующих органов разрешение на отключение связанных с ним систем противопожарной защиты, и все лица, которых может затронуть это решение, должны быть предупреждены.

ГАРАНТИИ

Поставщик гарантирует отсутствие дефектов в материалах и технологии изготовления оборудования в течение **одного года** со дня отгрузки оборудования (гарантийного периода).

ОФОРМЛЕНИЕ ЗАКАЗА

Указать модель оросителя: TY226 (ESFR-17 с плоской розеткой) / TY7126 (ESFR-17 с вогнутой розеткой) / TY9226 (ESFR-25 с плоской розеткой), тип оросителя (в зависимости от формы розетки - для ESFR-17), температуру срабатывания.

Вес: ESFR-17 – 0.17 кг, ESFR-25 – 0.20 кг



Рис. 6 Карта орошения оросителей модели TY7226 (тип ESFR-17) с плоской розеткой



Рис. 7 График зависимости интенсивности орошения оросителей модели TY7226 (тип ESFR-17) от давления (ГОСТ Р 51043-2002)

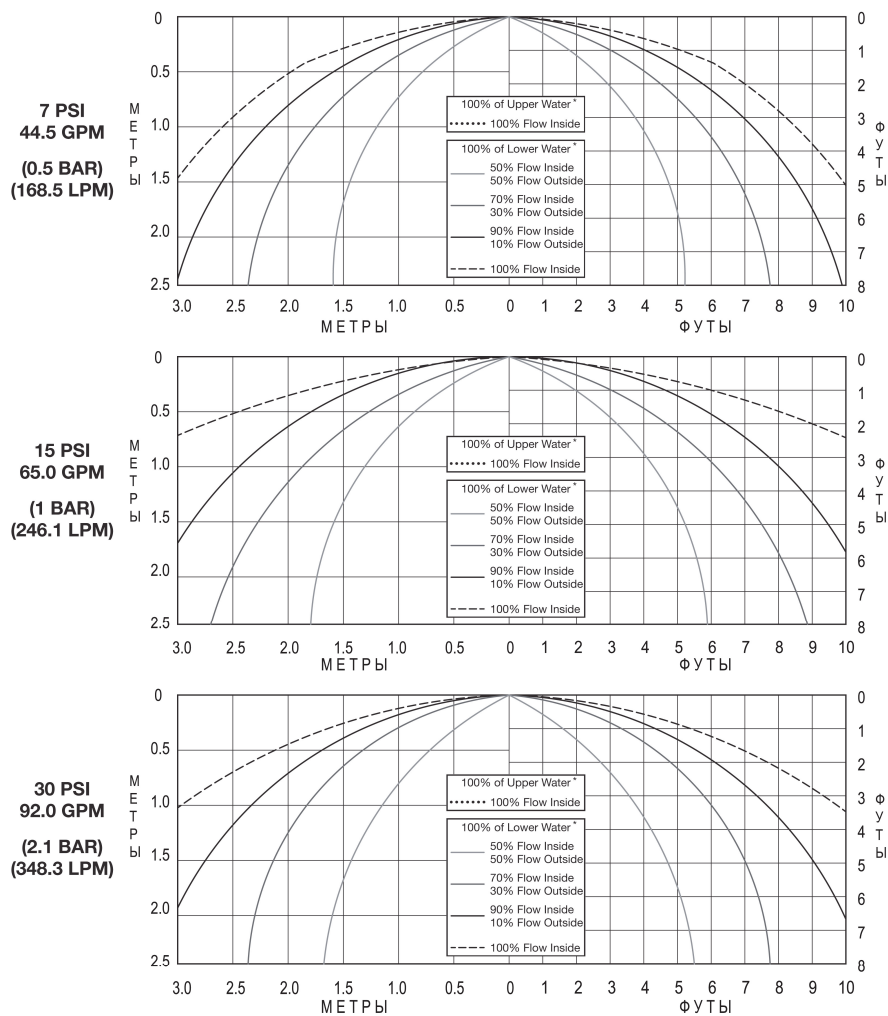

Рис. 8 Карта орошения оросителей модели TY7126 (тип ESRF-17) с вогнутой розеткой

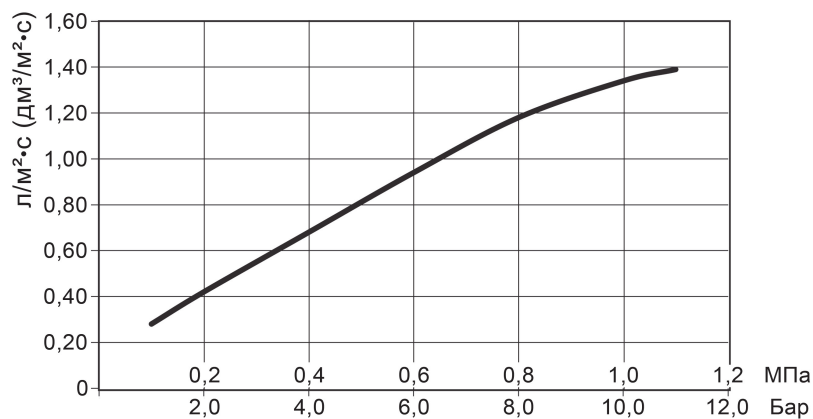

Рис. 9 График зависимости интенсивности орошения оросителей модели TY7126 (тип ESRF-17) от давления (ГОСТ Р 51043-2002)

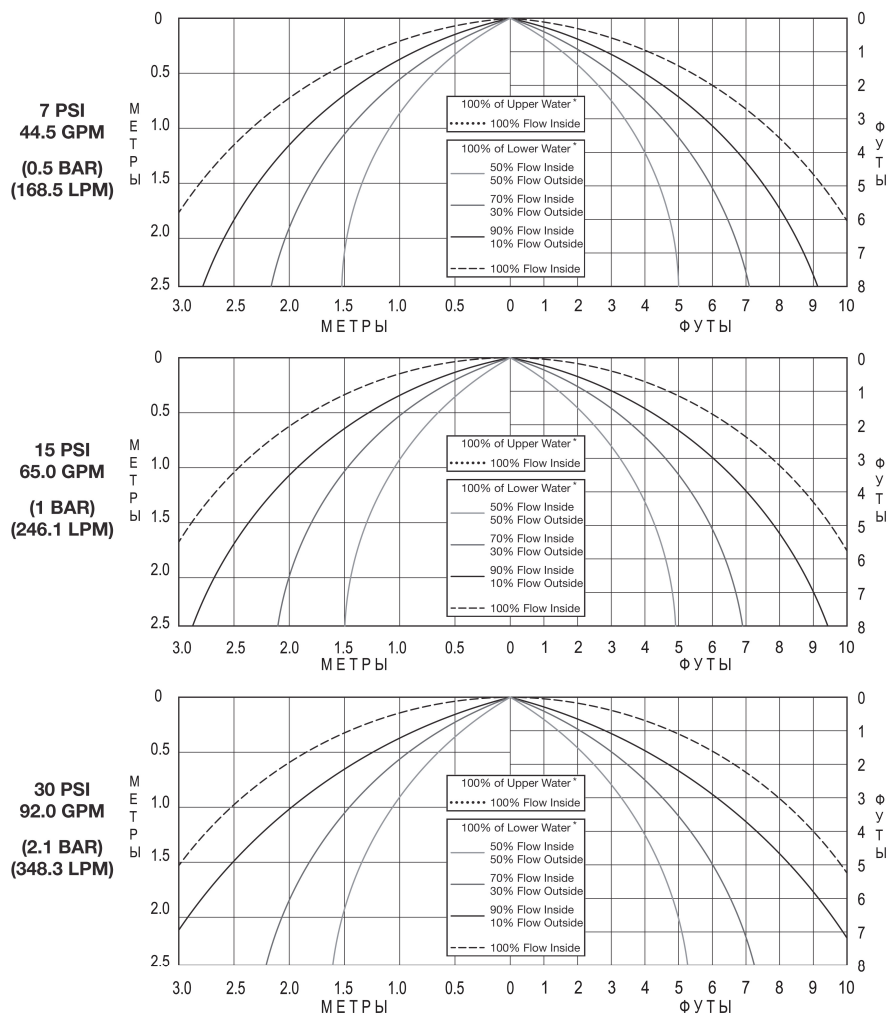

Рис. 10 Карта орошения оросителей модели TY9226 (тип ESRF-25) с плоской розеткой

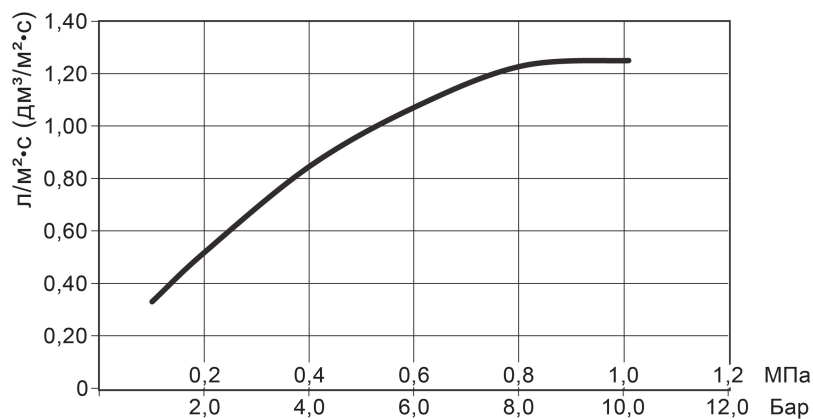

Рис. 11 График зависимости интенсивности орошения оросителей модели TY9226 (тип ESRF-25) от давления (ГОСТ Р 51043-2002)

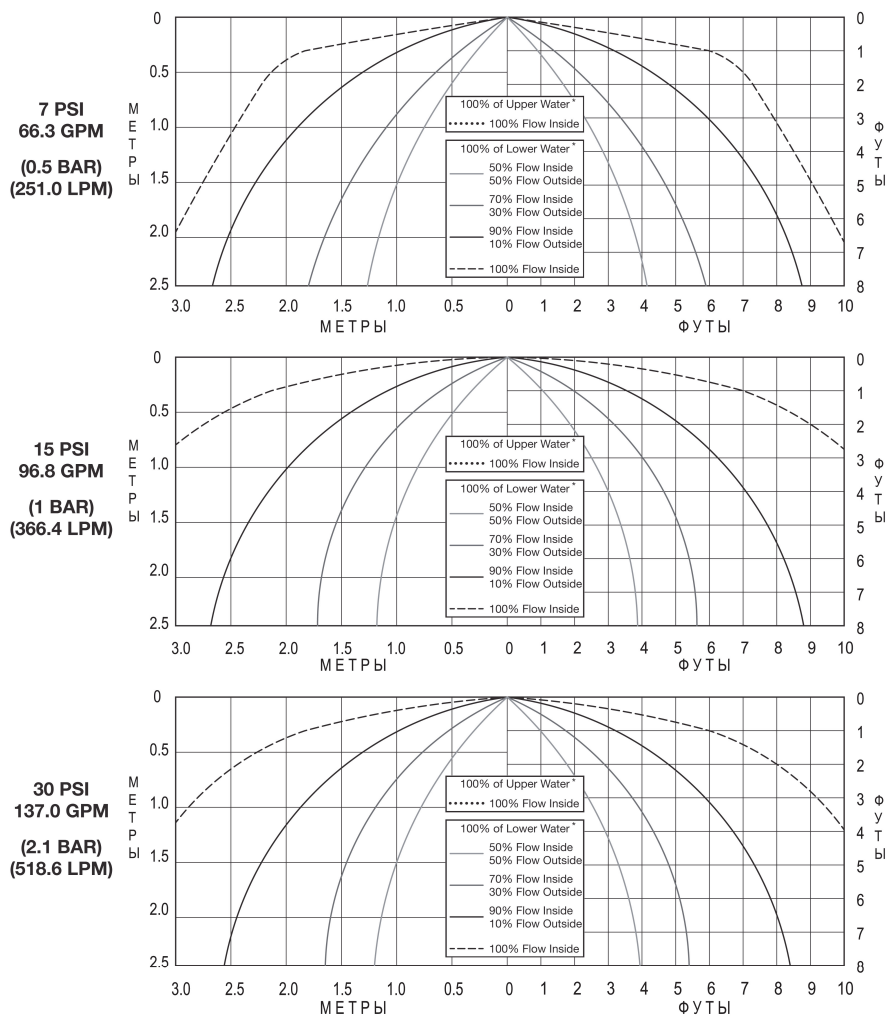

Приварные муфты для оросителей

Продавец гарантирует отсутствие дефектов в материалах и нарушений технологии изготовления продукта.

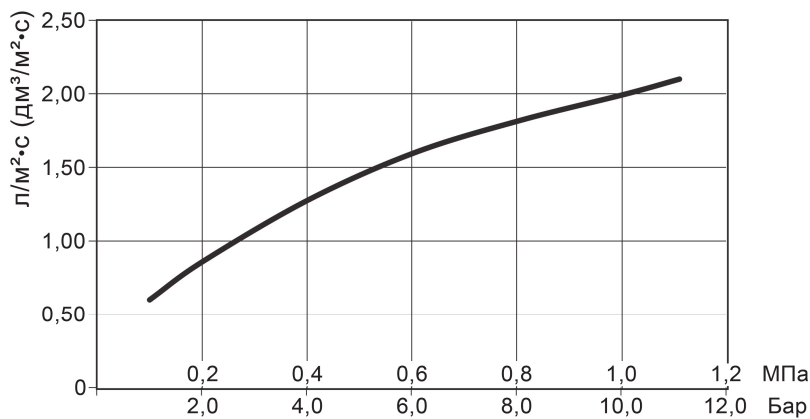
Гарантийный срок – 12 месяцев.

Гарантия аннулируется в случае несоблюдения требований по монтажу, а также при наличии на изделии механических или иных повреждений, не связанных с работой данного устройства.

Компания-поставщик ни при каких обстоятельствах не несет финансовой ответственности, превосходящей стоимость данного устройства.

Наименование: _____

Параметры: _____

Количество: _____

Дата отгрузки: _____

Подпись: _____