

tycoFire & Building
Products

СИГНАЛИЗАТОР ПОТОКА ЖИДКОСТИ МОДЕЛИ VSG Ду 50 – 100 (2" – 4")

для низких скоростей потока

LOW FLOW RATE VANE TYPE WATERFLOW SWITCH MODEL VSG with Electronic Retard

ОБЩЕЕ ОПИСАНИЕ

Сигнализаторы потока жидкости модели VSG используются в спринклерных установках пожаротушения и как детектор потока в проходном сечении крупных трубных установок. Особенностью данных сигнализаторов является высокая чувствительность (срабатывают при низких скоростях потока). Сигнализаторы потока имеют электронный замедлитель. Приблизительное время задержки (сек): 0, 15, 30, 45, 60, 75, 90. Кожух сигнализаторов, выполненный из литого алюминия, покрытого красной эмалью, удерживается по месту винтами, защищенными от неумелого обращения.



Рис. А

Таблица 1

№ продукта	DN (Ду)	PN	Размер отверстия мм	Вес, кг
30000602	50	31	33 ± 2	2,0
30000762	65	31	33 ± 2	2,0
30000892	80	31	50 ± 2	2,2
30001142	100	31	50 ± 2	2,4

СЕРТИФИКАЦИЯ

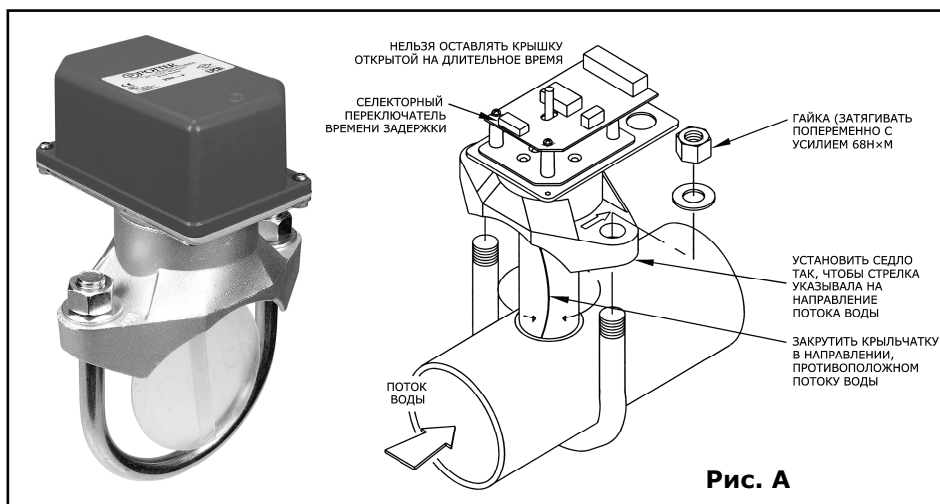
Внесено в реестр UL, ULC и CSFM. Сертификат соответствия техническому регламенту о требованиях пожарной безопасности: № С-US.ПБ34.В.00175 (действителен до 08.04.2013г.).

ТЕХНИЧЕСКИЕ ХАРАКТЕРИСТИКИ

Присоединение (Ду 50 – 100 мм).

Применять с медными и стальными трубами:
Ду 50/60,3 мм (толщина стенки: 3,9 – 4,5 мм)
Ду 65/76,1 мм (толщина стенки: 4,3 – 4,7 мм)
Ду 80/88,9 мм (толщина стенки: 5,0 – 5,6 мм)
Ду 100/114,3 мм (толщина стенки: 5,4 – 6,4 мм)

Давление: 31 бар.

Минимальный расход: 11,4 л/мин.

Максимальная скорость потока: 5,5 м/с.

Температура: 4°С - 50°С.

Переключатель:

Один однополюсный переключатель SPDT (форма С) – рис. В.

Потребляемая нагрузка:

- 10мА при 120В АС или 1,5 мА при 24В АС/DC в режиме ожидания
- 40мА при 120В АС или 35 мА при 24В АС/DC при подаче сигнала

Коммутируемая нагрузка:

- 2А при 125В переменного тока;
- 2А при 30В постоянного тока по сопротивлению.

Трубное соединение: два патрубка 1/2".



Рис. В

Внимание!

Этот прибор не предназначен для эксплуатации в условиях потенциально взрывоопасных сред.

УСТАНОВКА

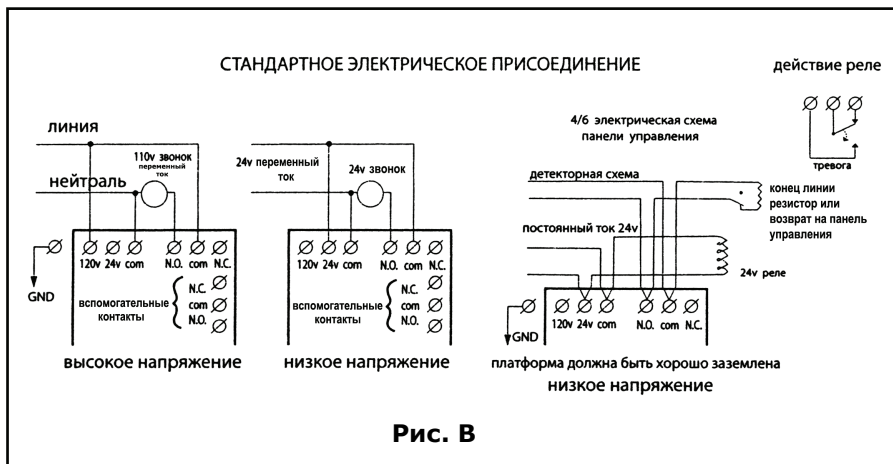
Схема установки сигнализатора потока показана на рис. А. Возможна внешняя и внутренняя установка при использовании заводского кожуха и прокладки. В табл. 1 даны диаметры отверстий под крыльчатку.

Техническое обслуживание и периодичность технического обслуживания: замедлитель и выключатель легко заменяются. В очень маловероятном случае, когда один из компонентов не работает должным образом, замене подлежат замедлитель и комплект выключателя. Необходимости в техобслуживании нет, требуются лишь периодические испытание и проверка.

ОФОРМЛЕНИЕ ЗАКАЗА

Указать модель сигнализатора потока жидкости и диаметр.

ГАРАНТИЯ

Поставщик гарантирует отсутствие дефектов в материалах и технологии изготовления оборудования на течение **одного года** со дня отгрузки оборудования (гарантийного периода).